

# 30. Turniej im. Antoniego Reitera 23.10.2021 Gdańsk FU13-52

Zawodnicy A

Zawodnicy: 8

Nr	Imię	Klub	1	2	3	4	Wygra	Pkt.	Msc.
1	MOKRY Sandra	UKS Ippon Tychy		10	10	10	3	30	1
2	MAREK Julia	UKS Akademia Judo Dragon			10		1	10	2
3	POKRYWKA Karolina	UKS Opty Gdynia				1	1	1	3
4	WIŚNIEWSKA Pola	UKS Grizzly Gdańsk		1			1	1	4

## Walki A

Walka	Biały	Niebieski	Wynik	Czas
1	MOKRY Sandra	1 2 MAREK Julia	10-00	0:05
3	POKRYWKA Karolina	3 4 WIŚNIEWSKA Pola	01-00	0:20
5	MOKRY Sandra	1 3 POKRYWKA Karolina	10-00	0:00
7	MAREK Julia	2 4 WIŚNIEWSKA Pola	00-01	2:00
9	MOKRY Sandra	1 4 WIŚNIEWSKA Pola	10-00	0:22
11	MAREK Julia	2 3 POKRYWKA Karolina	10-00	0:00

## Zawodnicy B

Nr	Imię	Klub	5	6	7	8	Wygra	Pkt.	Msc.
5	STAFINIAK Magdalena	UKS Opty Gdynia					0	0	4
6	PERZ Paulina	UKS SameJudo	10		1	10	3	21	1
7	MICHÓR Milena	UKS Judo Kraków	10				1	10	3
8	JURCZAK Zuzanna	MKS Olimpijczyk Włocławek	10		10		2	20	2

## Walki B

Walka	Biały	Niebieski	Wynik	Czas
2	STAFINIAK Magdalena	5 6 PERZ Paulina	00-10	0:12
4	MICHÓR Milena	7 8 JURCZAK Zuzanna	00-10	0:59
6	STAFINIAK Magdalena	5 7 MICHÓR Milena	00-10	2:00
8	PERZ Paulina	6 8 JURCZAK Zuzanna	10-00	0:25
10	STAFINIAK Magdalena	5 8 JURCZAK Zuzanna	00-10	0:29
12	PERZ Paulina	6 7 MICHÓR Milena	01-00	2:00

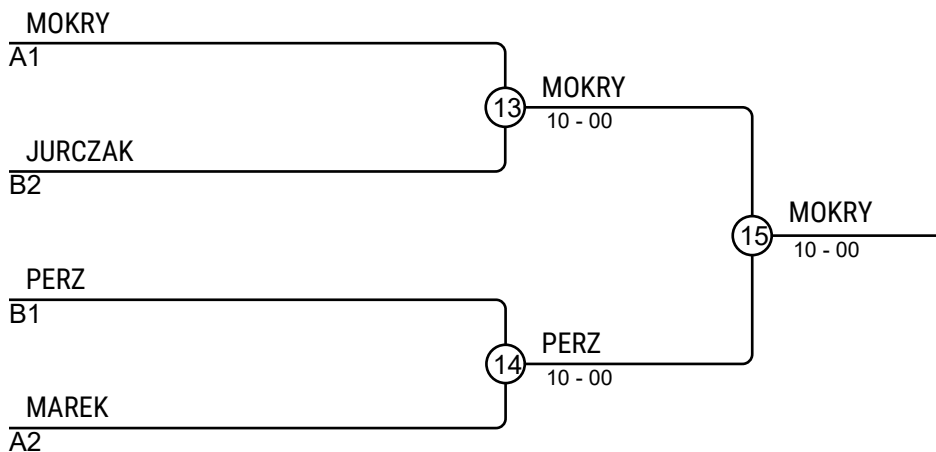

## Wyniki

Msc.	Imię
1	MOKRY Sandra, UKS Ippon Tychy
2	PERZ Paulina, UKS SameJudo
3	JURCZAK Zuzanna, MKS Olimpijczyk Włocławek
3	MAREK Julia, UKS Akademia Judo Dragon