

28. Turniej im. Antoniego Reitera 17.11.2018 Gdańsk FU13-37

Zawodnicy A

Zawodnicy: 7

Nr	Imię	Klub	1	2	3	4	WygranePkt.		Msc.
1	KRYGIER Magdalena	UKS Sekcja Sport Borkowo					0	0	4
2	ŚWITEK Zuzanna	UKS Judo Panda Warszawa	10		10	10	3	30	1
3	DRATWIŃSKA Patrycja	MTS Płomień Milowice	10			10	2	20	2
4	ELEND Miriam	UKS Opty Gdynia	10				1	10	3

Walki A

Walka	Biały	Niebieski	Wynik	Czas
1	KRYGIER Magdalena	ŚWITEK Zuzanna	00-11	0:27
2	DRATWIŃSKA Patrycja	ELEND Miriam	10-00	0:25
4	KRYGIER Magdalena	DRATWIŃSKA Patrycja	00-10	0:15
5	ŚWITEK Zuzanna	ELEND Miriam	10-00	0:23
7	KRYGIER Magdalena	ELEND Miriam	00-10	0:45
8	ŚWITEK Zuzanna	DRATWIŃSKA Patrycja	10-00	3:00

Zawodnicy B

Nr	Imię	Klub	5	6	7	WygranePkt.		Msc.
5	ELLERT Iga	UKS Sekcja Sport Borkowo			10	1	10	2
6	KROMKA Helena	UKJ Ryś Warszawa	10		10	2	20	1
7	STRASSER Marysia	Klub Judo Pantera Bytów				0	0	3

Walki B

Walka	Biały	Niebieski	Wynik	Czas
3	ELLERT Iga	KROMKA Helena	00-10	0:24
6	ELLERT Iga	STRASSER Marysia	10s1-00	0:29
9	KROMKA Helena	STRASSER Marysia	10-00	0:18

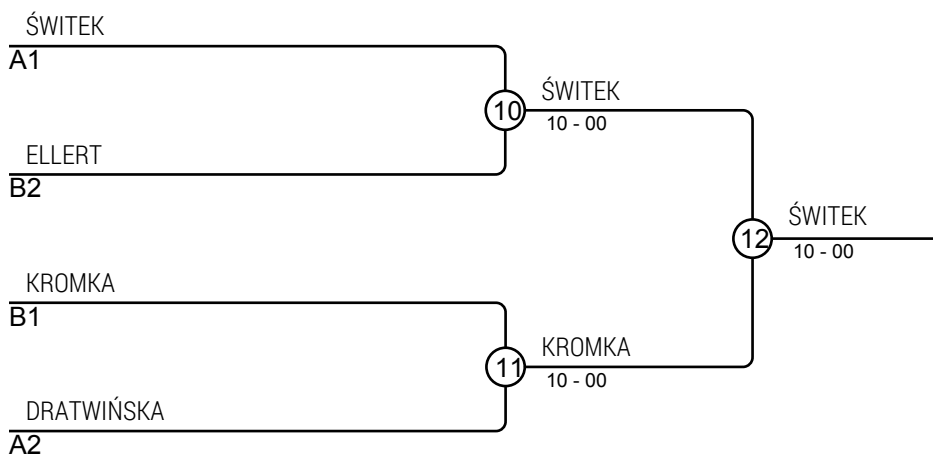

Wyniki

Msc.	Imię
1	ŚWITEK Zuzanna, UKS Judo Panda Warszawa
2	KROMKA Helena, UKJ Ryś Warszawa
3	ELLERT Iga, UKS Sekcja Sport Borkowo
3	DRATWIŃSKA Patrycja, MTS Płomień Milowice