

28. Turniej im. Antoniego Reitera 17.11.2018 Gdańsk FU11-31

Zawodnicy A

Zawodnicy: 8

Nr	Imię	Klub	1	2	3	4	WygranePkt.	Msc.
1	KLAMROWSKA Michalina	Judolandia Gdańsk				10	1	10
2	SIMON Marta	UKS Ippon Tychy	10		10	10	3	30
3	PIECZYKOLAN Zuzanna	GKS Żukowo	1			10	2	11
4	JURKIEWICZ Nela	SGKS Wybrzeże Gdańsk					0	0

Walki A

Walka	Biały	Niebieski	Wynik	Czas
1	KLAMROWSKA Michalina	SIMON Marta	00-10	1:19
3	PIECZYKOLAN Zuzanna	JURKIEWICZ Nela	10-00	0:55
5	KLAMROWSKA Michalina	PIECZYKOLAN Zuzanna	00-01	2:00
7	SIMON Marta	JURKIEWICZ Nela	10-00	0:07
9	KLAMROWSKA Michalina	JURKIEWICZ Nela	10-00	2:00
11	SIMON Marta	PIECZYKOLAN Zuzanna	10-00	0:48

Zawodnicy B

Nr	Imię	Klub	5	6	7	8	WygranePkt.	Msc.
5	KWIATKOWSKA Kinga	MOS Zatoka Braniewo		10	10	10	3	30
6	VASILEVA Yana	Judo Kids 39 Kaliningrad			10		1	10
7	ŻIŻKA Dagmara	UKS Judo Wolbrom					0	0
8	DRATWIŃSKA Vanessa	MTS Płomień Milowice		10	10		2	20

Walki B

Walka	Biały	Niebieski	Wynik	Czas
2	KWIATKOWSKA Kinga	VASILEVA Yana	11-00	0:18
4	ŻIŻKA Dagmara	DRATWIŃSKA Vanessa	00-10	0:51
6	KWIATKOWSKA Kinga	ŻIŻKA Dagmara	10-00	0:04
8	VASILEVA Yana	DRATWIŃSKA Vanessa	01-10	1:48
10	KWIATKOWSKA Kinga	DRATWIŃSKA Vanessa	10-00	2:00
12	VASILEVA Yana	ŻIŻKA Dagmara	10-00	0:27

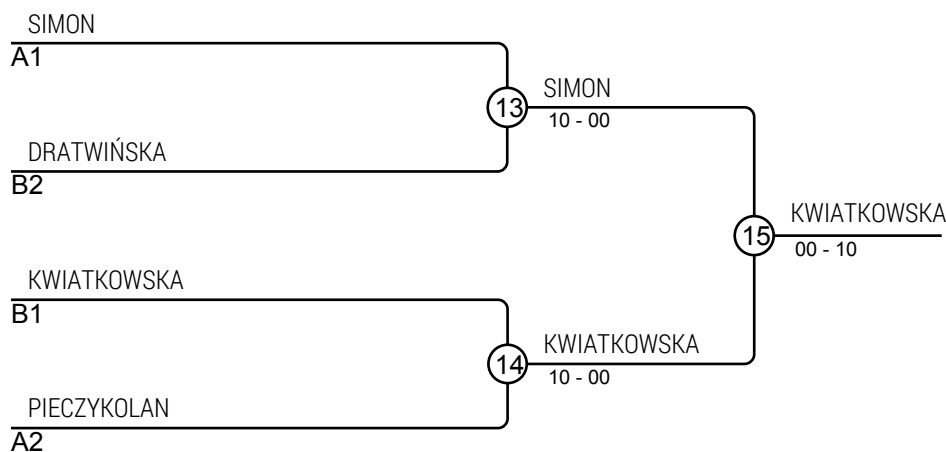

Wyniki

Msc.	Imię
1	KWIATKOWSKA Kinga, MOS Zatoka Braniewo
2	SIMON Marta, UKS Ippon Tychy
3	DRATWIŃSKA Vanessa, MTS Płomień Milowice
3	PIECZYKOLAN Zuzanna, GKS Żukowo