

# AMP w Judo 2024 2024-04-07 Gdańsk F+78

## Zawodnicy A

Zawodnicy: 6

Nr	Imię	Klub	1	2	3	Wygrane	Pkt.	Msc.
1	GORETZKA Paulina	UO Opole		10		1	10	2
2	GIL Milena	PK Kraków				0	0	3
3	LUDWICZAK Kalina	AMW Gdynia	10	10		2	20	1

## Walki A

Walka	Biały	Niebieski	Wynik	Czas
1	GORETZKA Paulina	GIL Milena	10-00	1:08
3	GORETZKA Paulina	LUDWICZAK Kalina	00-10	0:18
5	GIL Milena	LUDWICZAK Kalina	00-10	0:07

## Zawodnicy B

Nr	Imię	Klub	4	5	6	Wygrane	Pkt.	Msc.
4	GONSIOR Emilia	UO Opole		10	10	2	20	1
5	LIS Wiktoria	AWF Katowice			10	1	10	2
6	HORZELA Natalia	ŚUM Katowice				0	0	3

## Walki B

Walka	Biały	Niebieski	Wynik	Czas
2	GONSIOR Emilia	LIS Wiktoria	10-00s2	1:40
4	GONSIOR Emilia	HORZELA Natalia	11-00	0:59
6	LIS Wiktoria	HORZELA Natalia	10-00	2:43

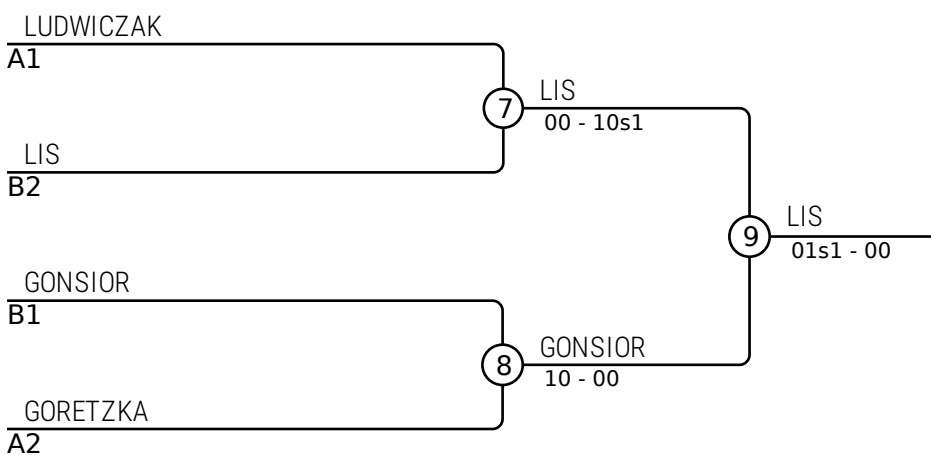

## Wyniki

Msc.	Imię
1	LIS Wiktoria, AWF Katowice
2	GONSIOR Emilia, UO Opole
3	LUDWICZAK Kalina, AMW Gdynia
3	GORETZKA Paulina, UO Opole